

CARACTERÍSTICAS TÉCNICAS

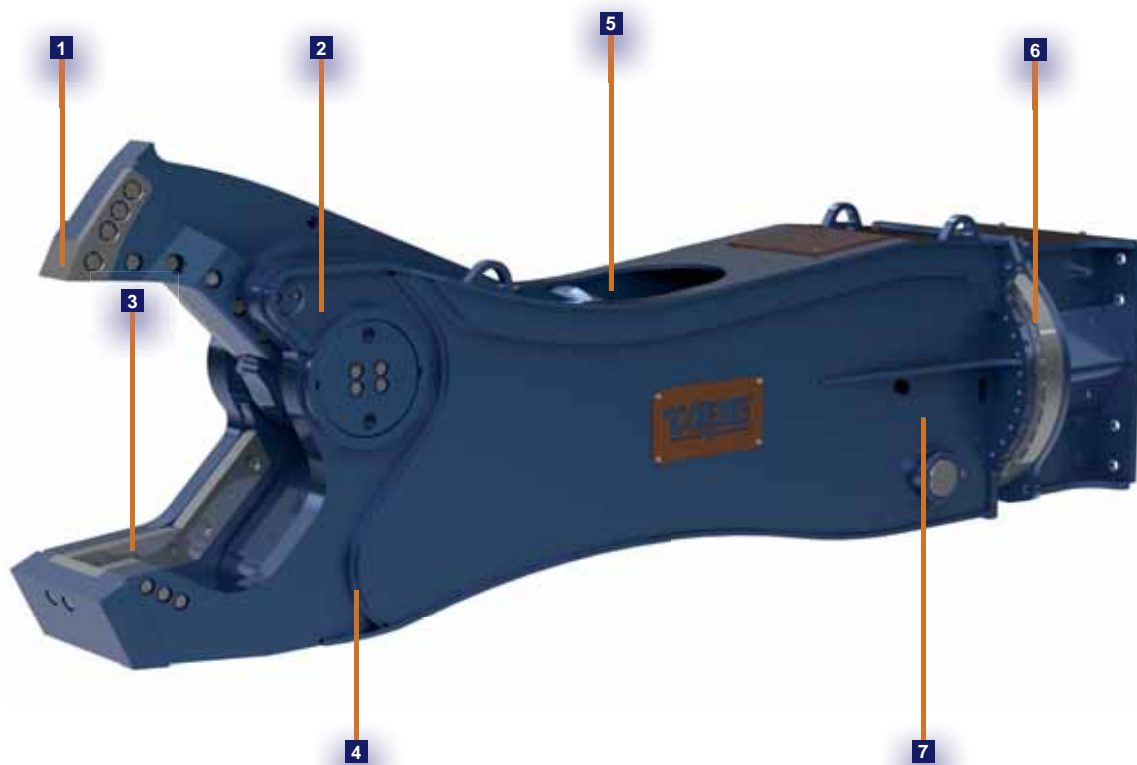

CARACTERÍSTICAS TÉCNICAS

- 1** Punta de penetración intercambiable dotada con un sistema interno de bloqueo que aumenta la resistencia.
- 2** Una doble guía en la mandíbula móvil permite un alineamiento perfecto. su fácil ajuste reduce el tiempo de manipulación.
- 3** Cuchillas diseñadas con 4 filos de corte, se pueden reutilizar hasta 4 veces hasta su cambio.
- 4** Un diseño único para obtener el mejor rendimiento.
- 5** Cilindro de gran fuerza colocado de manera invertida quedando totalmente protegido.
- 6** 360° de rotación.
- 7** La valvula de velocidad reduce el tiempo de ciclo.

Modelo	Ø máx	■	▬	┆	H
	mm	mm	mm	mm	mm
CHT 5	30	25	6	100	70
CHT 10	40	30	8	120	100
CHT 15	45	35	10	200	140
CHT 20	55	40	15	300	200
CHT 30	65	50	20	400	260
CHT 35	70	55	22	450	280
CHT 45	75	60	25	500	320
CHT 60	85	70	30	550	360
CHT 75	100	85	35	600	400
CHT 100	110	90	40	750	550
CHT 130	140	120	45	950	600
CHT 190	165	140	50	1.100	750